

底部为磨砂面

公差表(mm)	
基本尺寸	公差值
<3	±0.1
3~10	±0.15
10~24	±0.20
24~65	±0.35
65~140	±0.50
140~250	±0.80
250~450	±1.2
>450	±2.0

技术要求

- 1、未注圆角及拔模斜度按3D图。未注尺寸公差按GB/T 14486-2008 MT5。未注表面处理的面要求抛光处理。
- 2、表面无飞边，缩水，气泡等缺陷，未注圆角及拔模斜度按3D图；

序号	更改标记	更改内容	更改日期	签名	序号	更改标记	更改内容	更改日期	签名	
2					4					
1					3					
光学设计							HK-50@05-140X70-3030-#0-1g-16		A	
结构设计							HK 16合1-Type1路灯透镜		1.02.81524	
审核							图纸数目		数量	
审定							2		重量	
材料: PC/PMMA							CDHK			

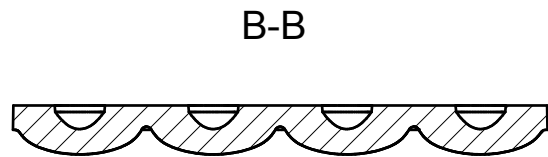
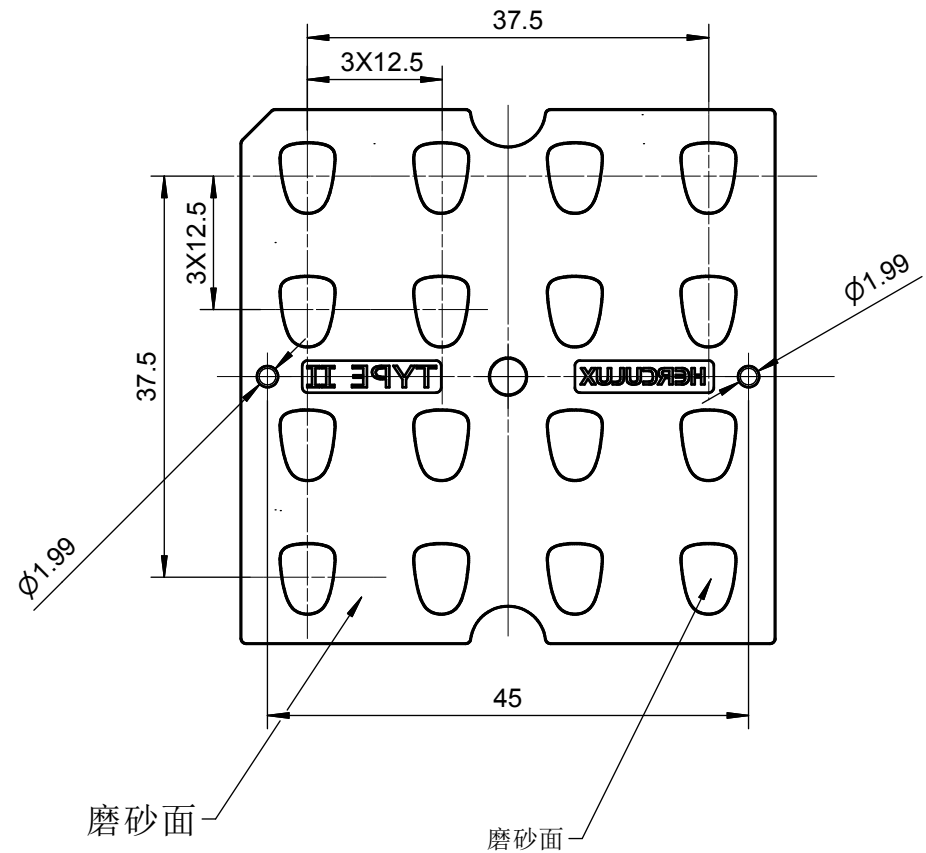
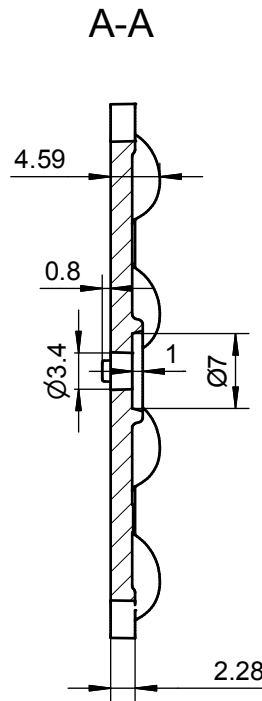
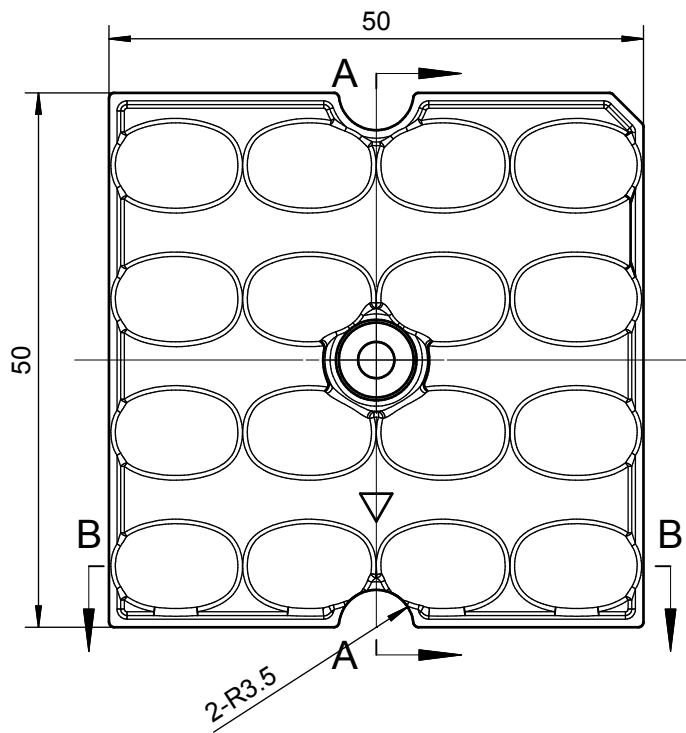

公差表(mm)	
基本尺寸	公差值
<25	±0.15
25~40	±0.20
41~60	±0.30
61~100	±0.40
101~200	±0.50
201~300	±0.60
301~500	±0.80

技术要求
 1、未注圆角及拔模斜度按3D图。未注尺寸公差按GB/T 14486-2008 MT5。未注表面处理的面要求抛光处理。
 2、表面无飞边，缩水，气泡等缺陷，未注圆角及拔模斜度按3D图；

2					4				
1					3				
序号	更改标记	更改内容	更改日期	签名	序号	更改标记	更改内容	更改日期	签名
光学设计					HK 16合1-type2路灯透镜			HK-50@05-70X150-3030-#0-1g-16	
结构设计				1.02.81599					
审核					材料: PC/PMMA		CDHK		
审定									
		图纸数目	数量	重量					
		2							

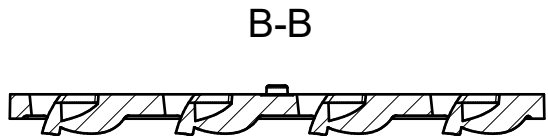
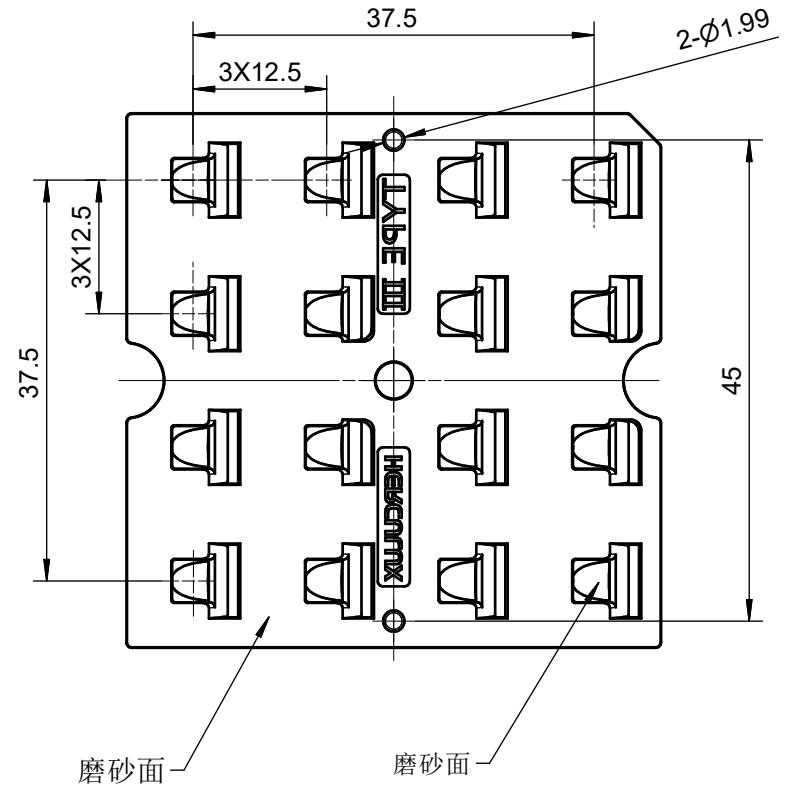
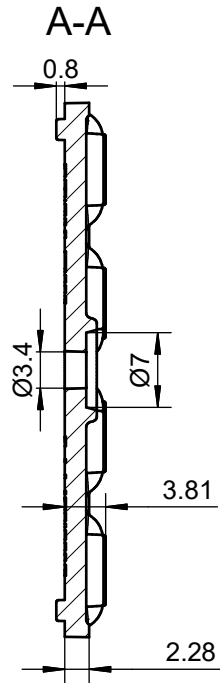
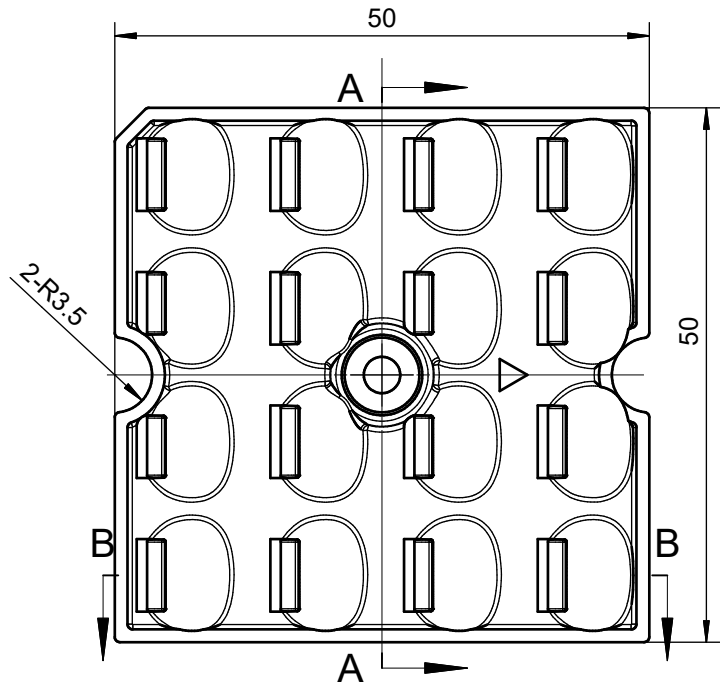

公差表(mm)	
基本尺寸范	公差值
<3	±0.1
3~10	±0.15
10~24	±0.20
24~65	±0.35
65~140	±0.50
140~250	±0.80
250~450	±1.2
>450	±2.0

技术要求

- 1、未注圆角及拔模斜度按3D图。未注尺寸公差按GB/T 14486-2008 MT5。未注表面处理的面要求抛光处理。
- 2、表面无飞边，缩水，气泡等缺陷，未注圆角及拔模斜度按3D图；

2					4				
1					3				
序号	更改标记	更改内容	更改日期	签名	序号	更改标记	更改内容	更改日期	签名
光学设计					HK 16合1-Type3路灯透镜			HK-50@04-150X80-3030-#0-1g-16	
结构设计				1.02.81542					
审核					材料: PC		CDHK		
审定									
图纸数目		数量	重量						
2									

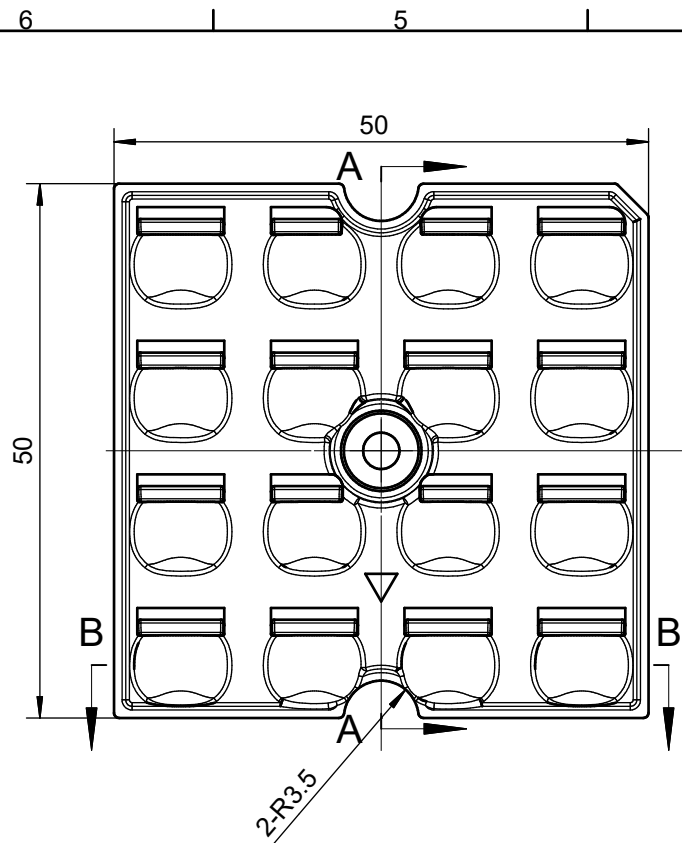

B-B



A-A

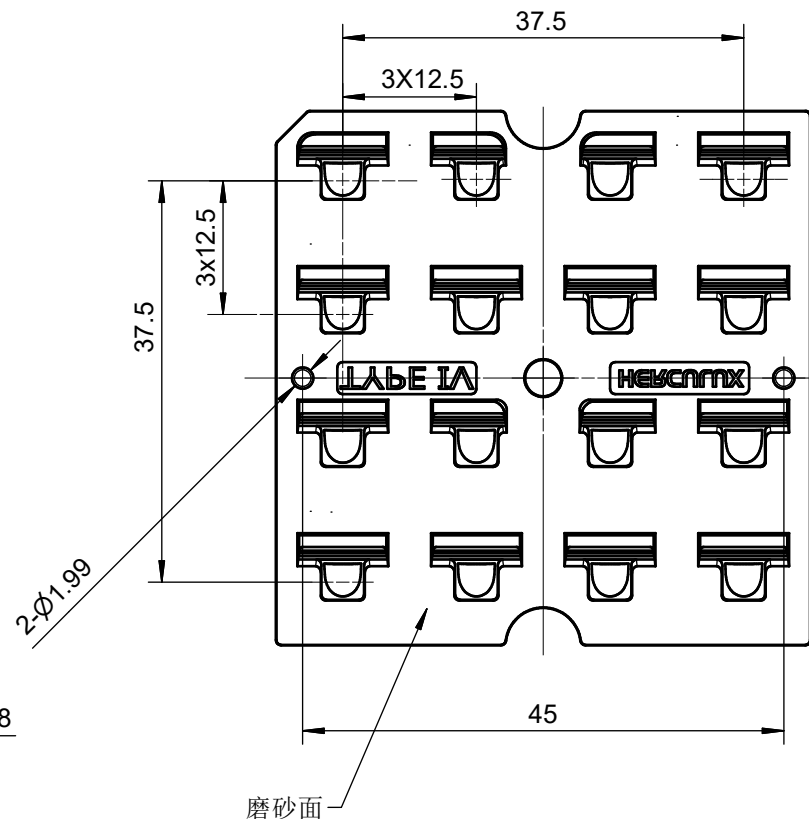
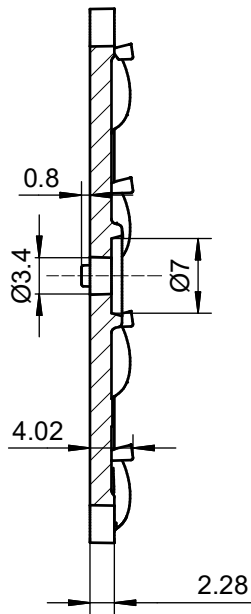

公差表(mm)	
基本尺寸范	公差值
<3	±0.1
3~10	±0.15
10~24	±0.20
24~65	±0.35
65~140	±0.50
140~250	±0.80
250~450	±1.2
>450	±2.0

技术要求

- 1、未注圆角及拔模斜度按3D图。未注尺寸公差按GB/T 14486-2008 MT5。未注表面处理的面要求抛光处理。
- 2、表面无飞边，缩水，气泡等缺陷，未注圆角及拔模斜度按3D图；

2					4				
1					3				
序号	更改标记	更改内容	更改日期	签名	序号	更改标记	更改内容	更改日期	签名
光学设计					HK-50@04-50X140-3030-#0-1g-16 1.02.81598			HK 16合1-type4路灯透镜	
结构设计								图纸数目	数量
审核					2				
审定					材料: PC		CDHK		

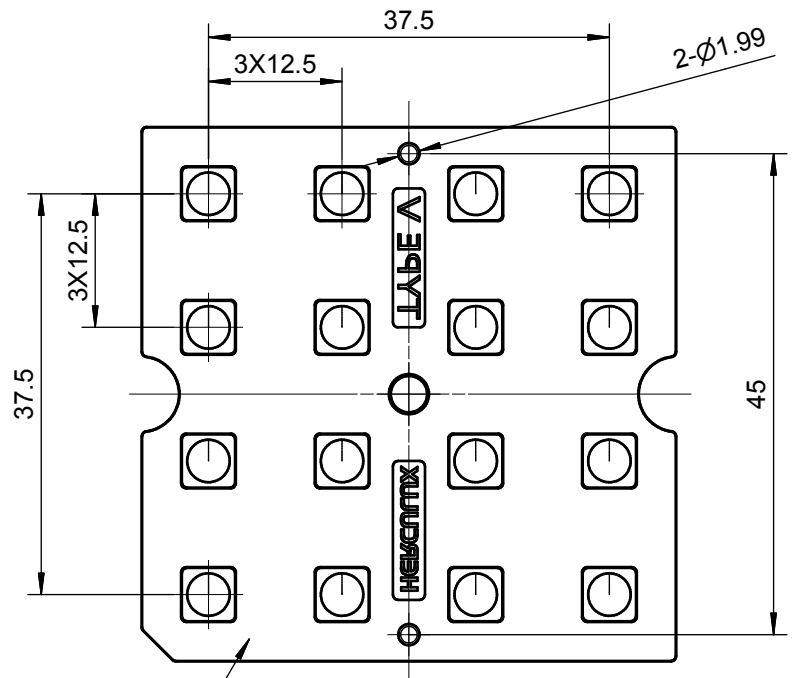
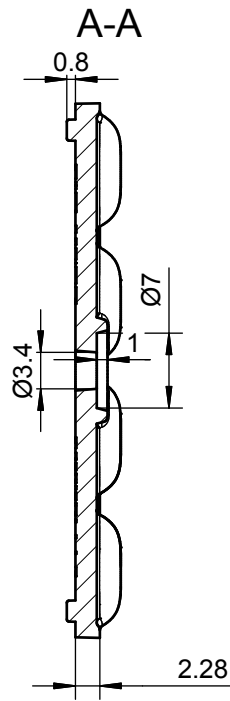
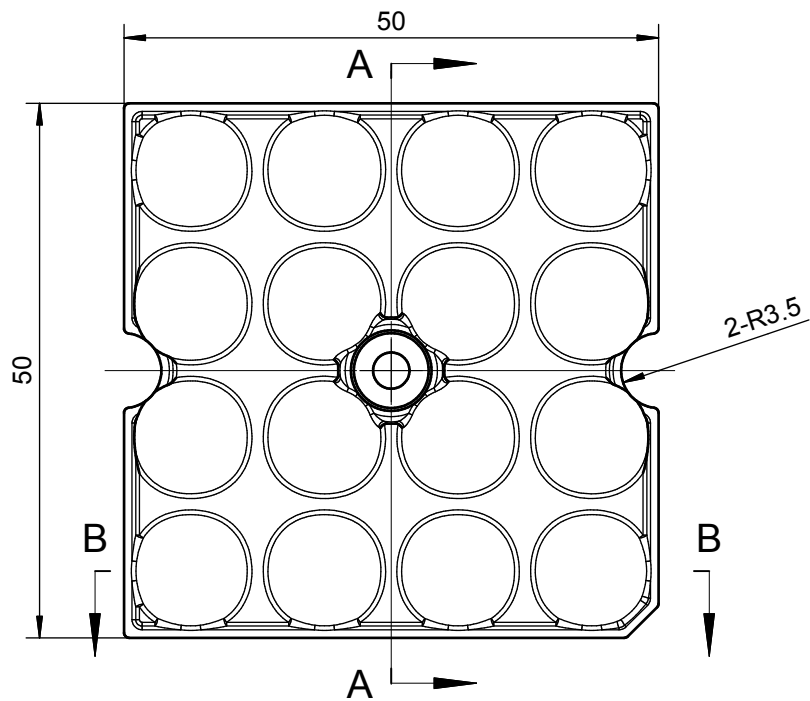

底部为磨砂面

B-B



技术要求

- 1、未注圆角及拔模斜度按3D图。未注尺寸公差按GB/T 14486-2008 MT5。未注表面处理的面要求抛光处理。
- 2、表面无飞边，缩水，气泡等缺陷，未注圆角及拔模斜度按3D图；

公差表(mm)	
基本尺寸范	公差值
<3	±0.1
3~10	±0.15
10~24	±0.20
24~65	±0.35
65~140	±0.50
140~250	±0.80
250~450	±1.2
>450	±2.0

序号	更改标记	更改内容	更改日期	签名	序号	更改标记	更改内容	更改日期	签名
2					4				
1					3				
光学设计							HK-50@04-140X140-3030-#0-1g-16		
结构设计							1.02.81525		
审核							HK 16合1-Type5路灯透镜		
审定							图纸数目 数量 重量		
							2		
材料: PC/PMMA							CDHK		