

B-B
2.5: 1

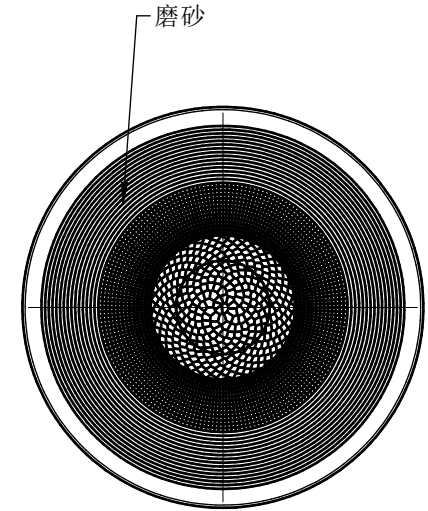

G-G
2.5: 1

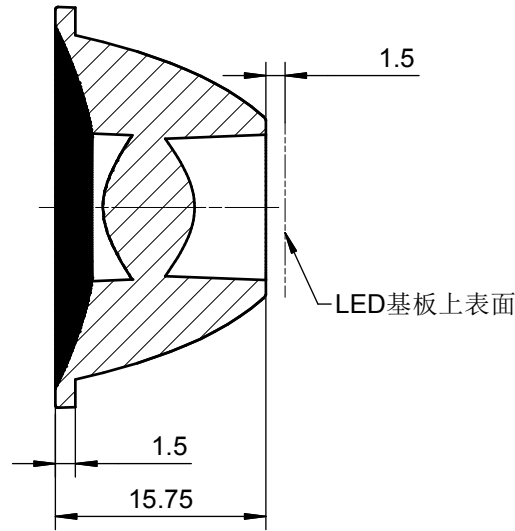
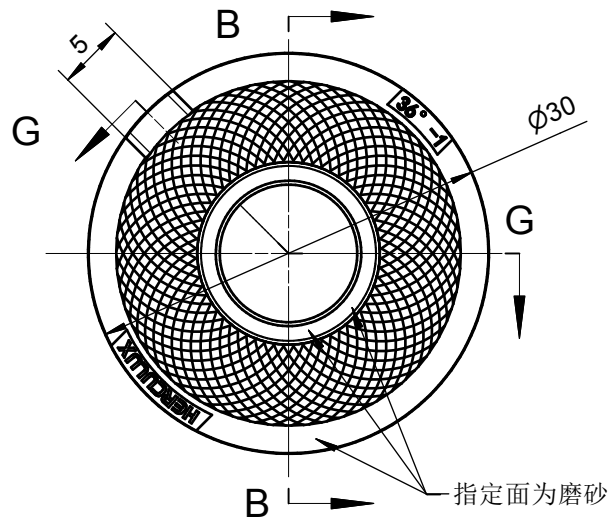
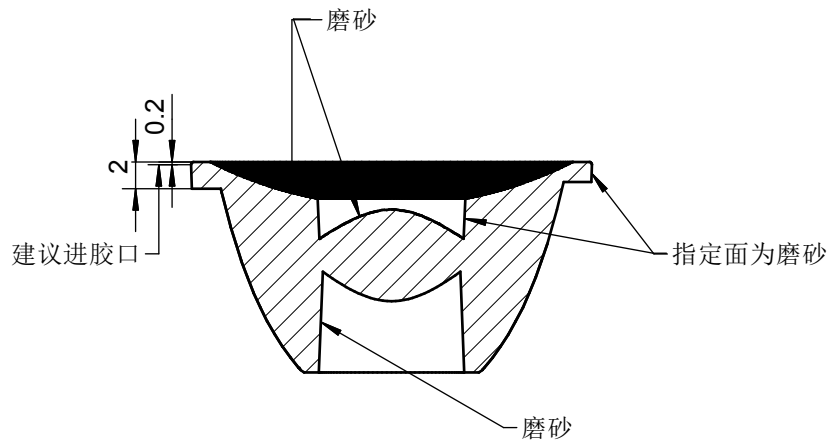

技术要求

- 1、未注圆角及拔模斜度按3D图。
- 2、未注尺寸公差按按GB/T 14486-2008 MT5。
- 3、未注表面处理的面要求抛光处理。

公差表(mm)	
基本尺寸	公差值
<3	±0.1
3~10	±0.15
10~24	±0.20
24~65	±0.35
65~140	±0.50
140~250	±0.80
250~450	±1.2
>450	±2.0

出光角度范围		透过率	>90%
最小K值		点胶类型	
模具等级		备注	

2					4				
1					3				
序号	更改标记	更改内容	更改日期	签名	序号	更改标记	更改内容	更改日期	签名
光学设计					HK 黑光30@16-36度透镜			HK-HG-30@16-36-D4-21-1g-1A 1.01.92015 Z	
结构设计								图纸数目	数量
审核								2	
审定					材料: PMMA			CDHK	